



BALIZA L 860 SEMI EMPOTRADA LS AMG

Baliza de baja intensidad destinada a borde y umbral de pista y borde de calle de rodaje y plataformas en aeródromos; y para borde de FATO, guía de alineación y calles de rodaje en helipuertos.

Certificada por la Administración Nacional de Aviación Civil (ANAC) por expediente ANC 0041168/2016 del 16 de enero de 2017, el modelo LS AMG es de fabricación enteramente nacional, lo que asegura el debido soporte técnico y provisión de repuestos.

AMG
AYUDAS VISUALES



Todos los componentes del modelo LS AMG son producidos con matricería propia, incluyendo las juntas de caucho y la tulipa, la cual ha sido diseñada de acuerdo con las recomendaciones del Laboratorio de Acústica y Luminotecnia de la Comisión de Investigaciones Científicas (C.I.C) de la Provincia de Buenos Aires.

La tornillería en su totalidad es de acero inoxidable, haciendo uso de la línea "ALLEN" para desalentar el vandalismo

Su funcionamiento responde a la tecnología LED, la cual se encuentra muy avanzada y permite en estos casos contar con un artefacto de luminosidad de gran rendimiento y muy pareja.

El ensayo fotométrico llevado a cabo por el C.I.C, cuyo Protocolo es el número 63.302-16, Nº Lab: L-1502-16, arrojó resultados por encima de los valores de intensidad lumínica exigidos por la ANAC.

El dispositivo LED posee un circuito de regulación de corriente constante el cual utiliza tecnología de conmutación, comúnmente denominado Driver de LED SWITCHING de diseño y fabricación propia.

Su instalación es muy sencilla y debido a su escaso consumo, se realiza en paralelo a 220 volts sin necesidad de recurrir a circuitos en serie con el uso de reguladores de corriente constante, lo que asimismo reduce al mínimo el mantenimiento en general del sistema.



Helipuerto de uso sanitario Hospital Posadas equipado con balizas LS AMG.

COMPONENTES E INSTALACION

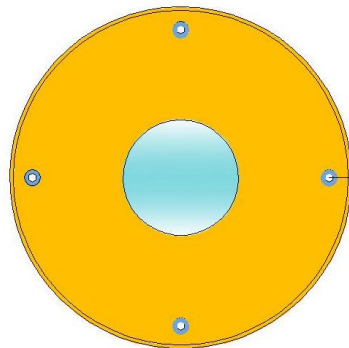
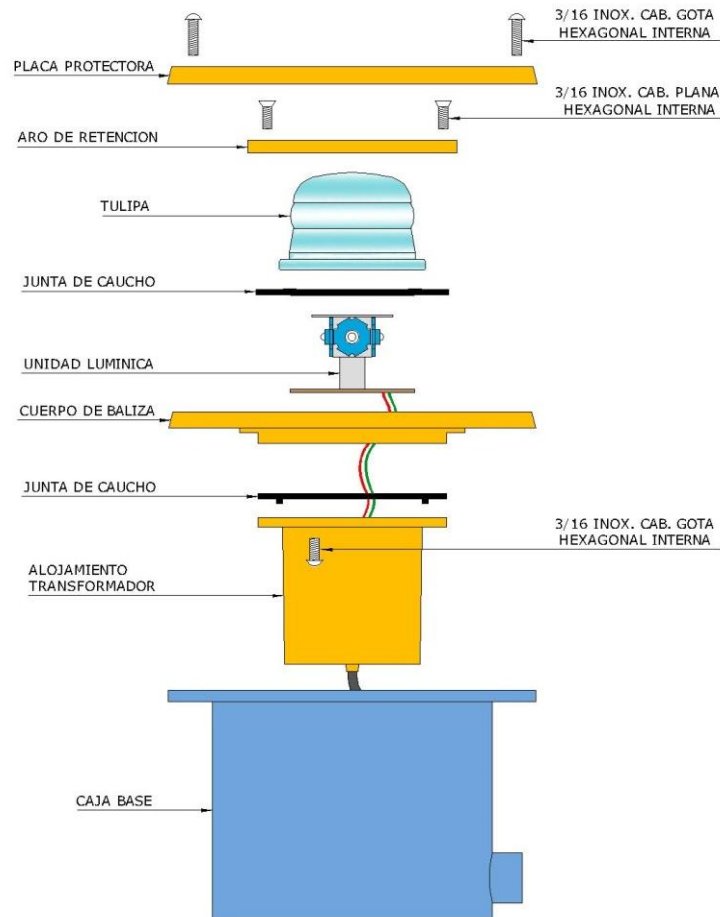

TORNILLO DE FIJACION
ORIENTADO AL INTERIOR
DE LA PISTA O DE LA FATO

La baliza LS AMG se presenta armada en bloque por lo que su instalación se realiza a 220 volt corriente alterna, Siendo su consumo de +/- 4,2 watts. Al ser del tipo semi empotrada antes de terminar la superficie con hormigón o concreto asfáltico se debe emplazar previamente la caja base, la cual debe presentarse al ras, nivelada y con los tornillos de fijación puestos a fin de evitar residuos en las roscas. La caja base cuenta con cuatro orificios roscados, uno de ellos debe orientarse al centro de la pista en caso de aeródromos y de la FATO en caso de helipuertos. Los empalmes deben ejecutarse con soldadura de estaño y una correcta aislación.

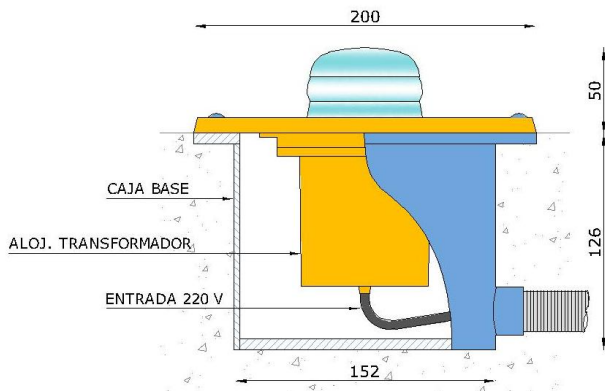

HECHO EN
ARGENTINA

SEPEC AVIACION S.A

Agustín Alvarez 3820 (1603) Villa Martelli
Provincia de Buenos Aires - Argentina
Tel. Fax (011) 4838-1714 - info@sepacaviacion.com.ar